

Схема сборки верстака комбинированного

Комплект деталей верстака:
 Верхняя стойка - 2 шт.
 Нижняя стойка - 2 шт.
 Полка - 1 шт.
 Столешница - 1 шт.
 Покрывной лист - 1 шт.
 Уголок - 1 шт.
 Экран - 1 шт.

Комплект деталей табурета:
 Сиденье - 1 шт.
 Стойка - 1 шт.

Комплект фурнитуры:
 1. Болт М6х35 (шест.гол.) - 4шт
 2. Болт М6х30 (полукр.гол.) - 7 шт
 3. Болт М6х40 (полукр.гол.) - 4 шт.
 4. Гайка М6 - 15 шт.
 5. Шайба D=6 - 7 шт.
 6. Ключ трубный - 1 шт.

Комплект доп. деталей
 Упор - 1 шт.
 Фиксатор - 1 шт
 Шуруп 3х16 - 2 шт.

Сборка табурета

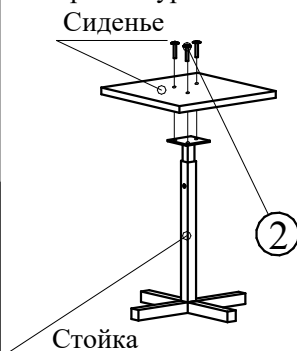

Закрепить сиденье к стойке при помощи болтов М6х30 (поз.2), гайк М6 (поз.4) и шайб (поз.5)

Общий вид

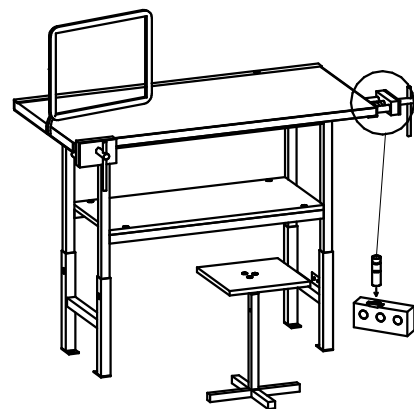

1. Крепеж стоек

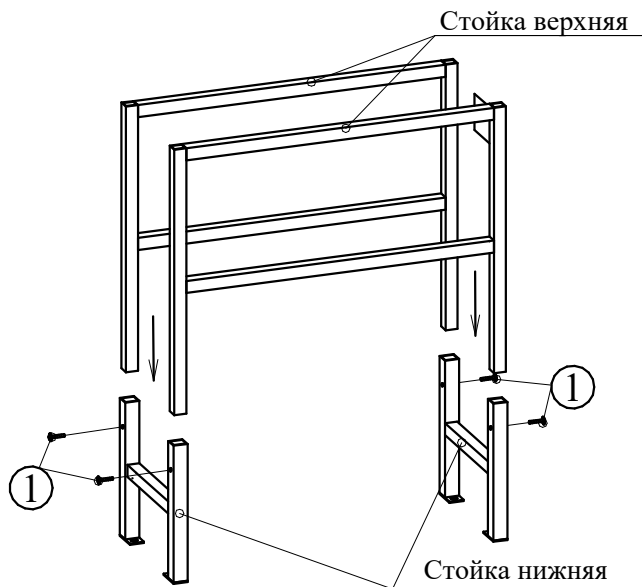

Верхнюю стойку вставить в нижнюю и закрепить при помощи болтов М6х35 (поз.1) и гаек М6 (поз.4)

2. Установка полки

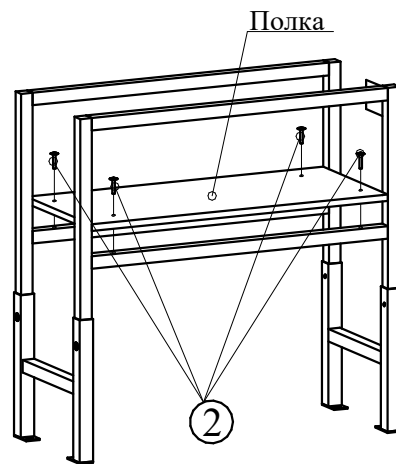

Установить полку и закрепить при помощи болтов М6х30 (поз.2) и гаек М6 (поз.4)

3. Крепеж столешницы

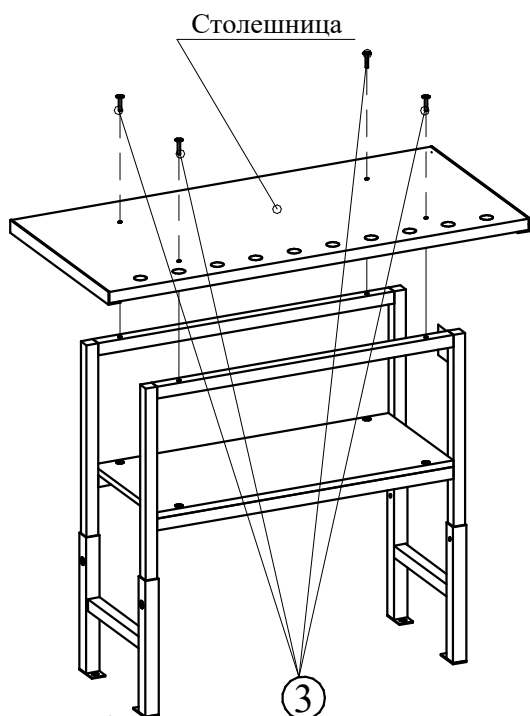

Закрепить столешницу при помощи болтов М6х40 (поз.3), гаек М6 (поз.4) и шайб D=6 (поз.5)

4. Установка покрывного листа

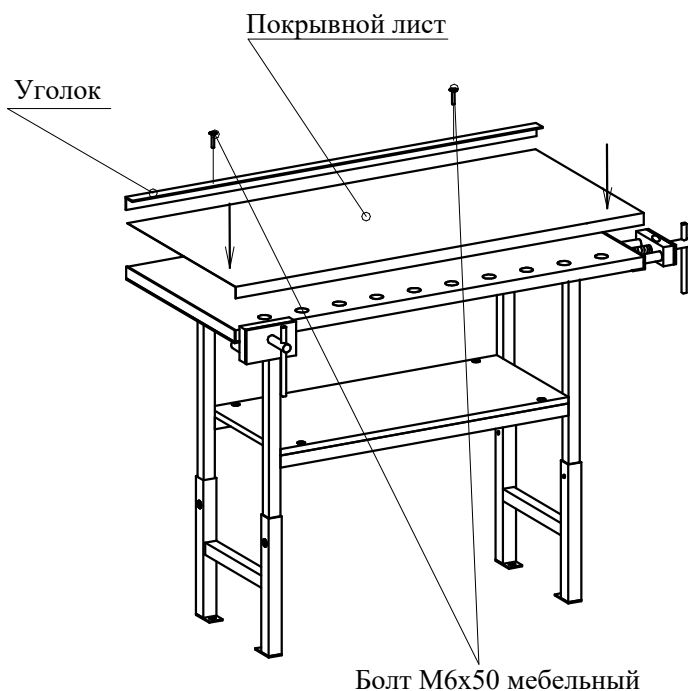

Столешница поставляется с установленным покрывным листом *Для проведения слесарной работы*
 К столешнице прикрепить покрывной лист при помощи уголка, болтов М6х50, гаек М6 и шайб D=6

5. Установка экрана

Вставить экран в отверстие втулки, приваренной к обрамлению столешницы.